

**2015年度**

# 秋季総合体育大会

**ミニバスケットボール**

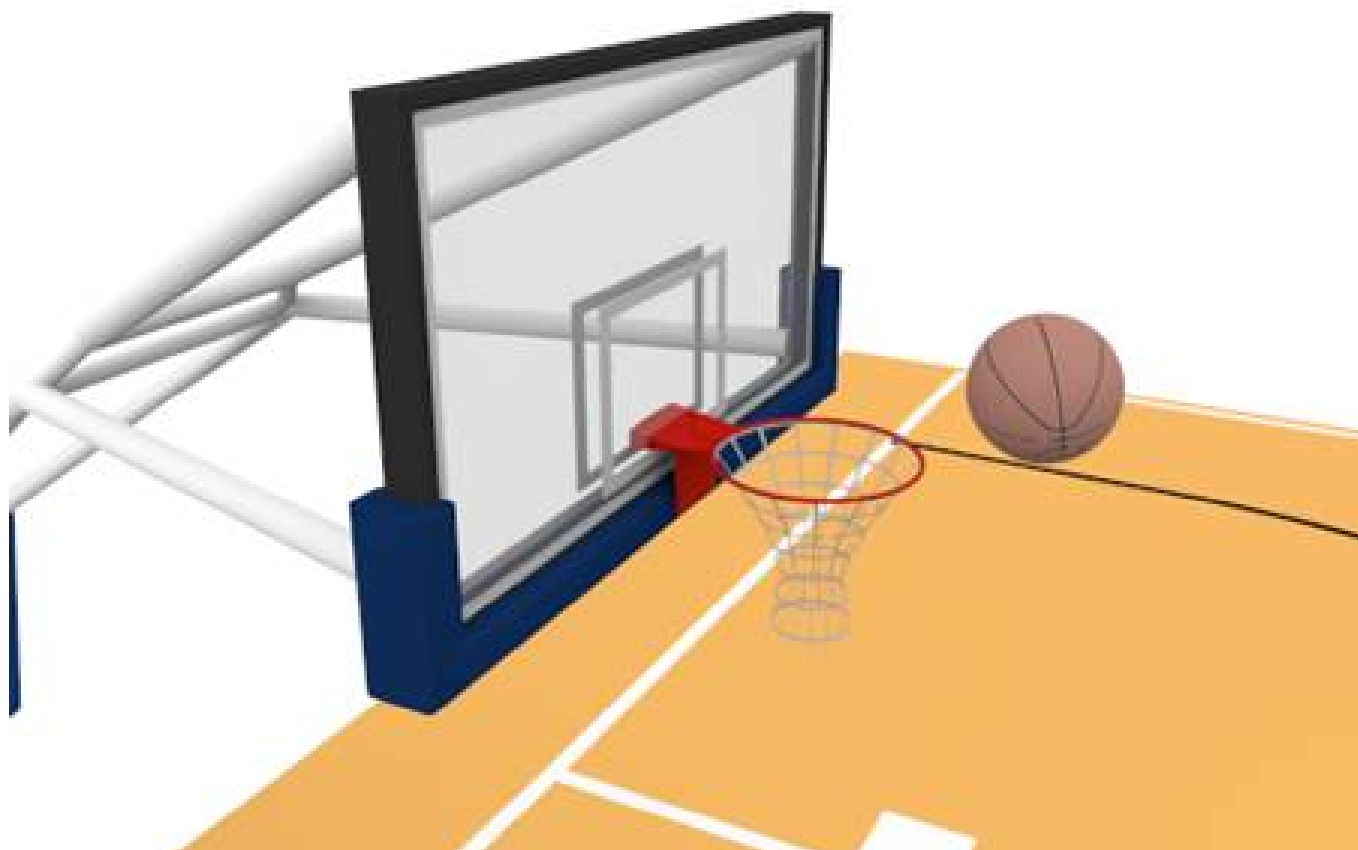

10月17日(土)	公式 1 日目	枚方市立総合体育館
10月24日(土)	ジュニア	枚方市立総合体育館
10月25日(日)	公式 2 日目	枚方市立渚市民体育館

●主催 枚方市ミニバスケットボール連盟  
●協賛 (株)モルテン・カホクスポーツ

## 大会概要

### 1. 大会日程及び会場について

- 10/17 (土) 公式戦 1 日目 総合体育館
- 10/24 (土) ジュニア交流戦 総合体育館
- 10/25 (日) 公式戦 2 日目 渚市民体育館

### 2. 競技規則

日本バスケットボール協会ミニバスケットボール競技規則に準ずる。  
※ゾーンディフェンスは禁止

### 3. 試合時間について

- 【公式戦】 各クォーター5分、ハーフタイム1分、延長2分30秒
- 【ジュニア交流戦】 3ピリオド制 各クォーター4分

### 4. その他

- 各試合はゲームスケジュールの定刻で行います。ただし、前の試合が延びた場合は3分間のアップの時間を確保します。
- チーム表彰については、次の通りにします。
  - 【公式戦】 優勝・準優勝・3位 (2チーム)
  - 【ジュニア交流戦】 優勝 (2チーム) ※賞状ではなく景品

### ジュニア交流戦ルール

- 出場メンバーは、「5年生以下」と「試合経験の浅い6年生」とします。
- 3クォーター制 各4分ゲーム (ピリオド間 30秒)
- 延長はなしで、フリースローのサドンデス方式
- タイムアウトは前半 (1~2Q)・後半 (3Q) で1回ずつとることができ、後半のタイムアウト時のみメンバーチェンジが可能
- 全3クォーターで、10名以上出場させてください。(できるだけ1人の選手が3クォーター続けて出ないようにしてください。)
- チーム構成員が10名以下の場合も試合は成立するものとし、この場合は、メンバー全員を出場させてください。
- チーム構成員が10名より多い場合、できるだけ本大会を通して一度も試合に出ない選手がいないようにしてください。

### T.O. (テーブル・オフィシャルズ) について

- T.O.は、「公式戦1日目」及び「ジュニア交流戦」は割当、「公式戦2日目」は原則、負けたチームが同じコートの次のゲームを担当することとします。
- T.O.を担当するチームの関係者は、可能な限りT.O.の補助を行ってください。
- 第1試合目のT.O.は、試合の日程上、次のチームで行ってください。

(10/17 (土) 公式戦 1 日目)
AJ-ト: 田口山 (女子)      BJ-ト: 香陽 (女子)      CJ-ト: 枚方第二 (女子)

(10/24 (土) ジュニア交流戦)
AJ-ト: 田口山 (男子)      BJ-ト: 試合なし      CJ-ト: ベアーズ (男子)

# 組合せ【男子】

## 〈予選リーグ〉

Aリーグ	田口山	津田南	樟葉K	順位
田口山		あ	い	
津田南			う	
樟葉K				

Bリーグ	香陽	リトル	さだ東	順位
香陽		え	お	
リトルカンガルーズ			か	
さだ東				

Cリーグ	枚二	ベアーズ	開成	順位
枚方第二		き	く	
ベアーズ			け	
開成				

## 〈順位トーナメント〉

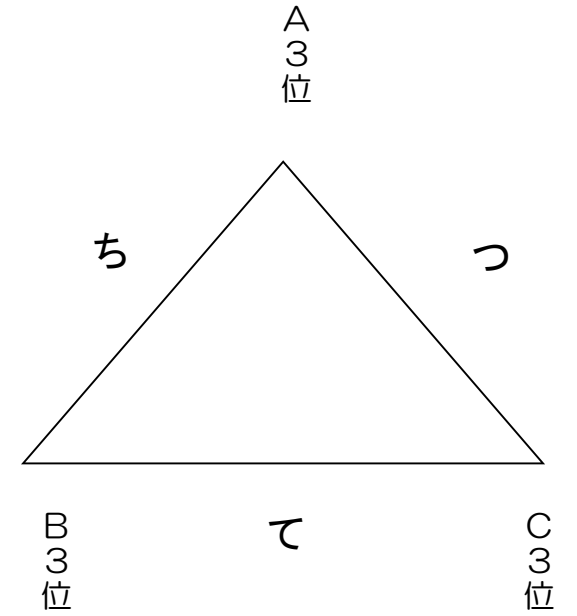
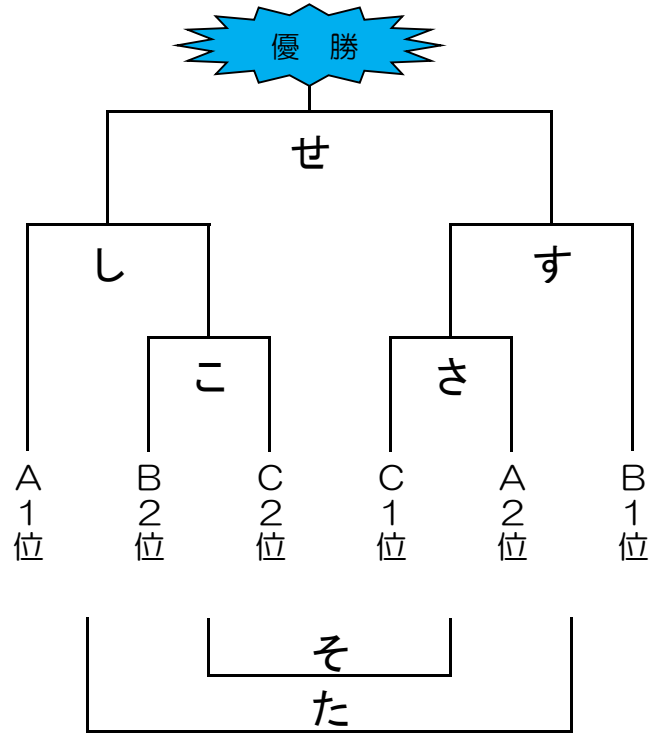

# 組合せ (女子)

## 〈予選リーグ〉

aリーグ	樟葉	ベアーズ	さだ東	開成	順位
樟葉SS		ア	イ	ウ	
ベアーズ			エ	オ	
さだ東				カ	
開成					

bリーグ	田口山	香陽	枚二	リトル	順位
田口山		キ	ク	ケ	
香陽			コ	サ	
枚方第二				シ	
リトル					

## 〈順位トーナメント〉

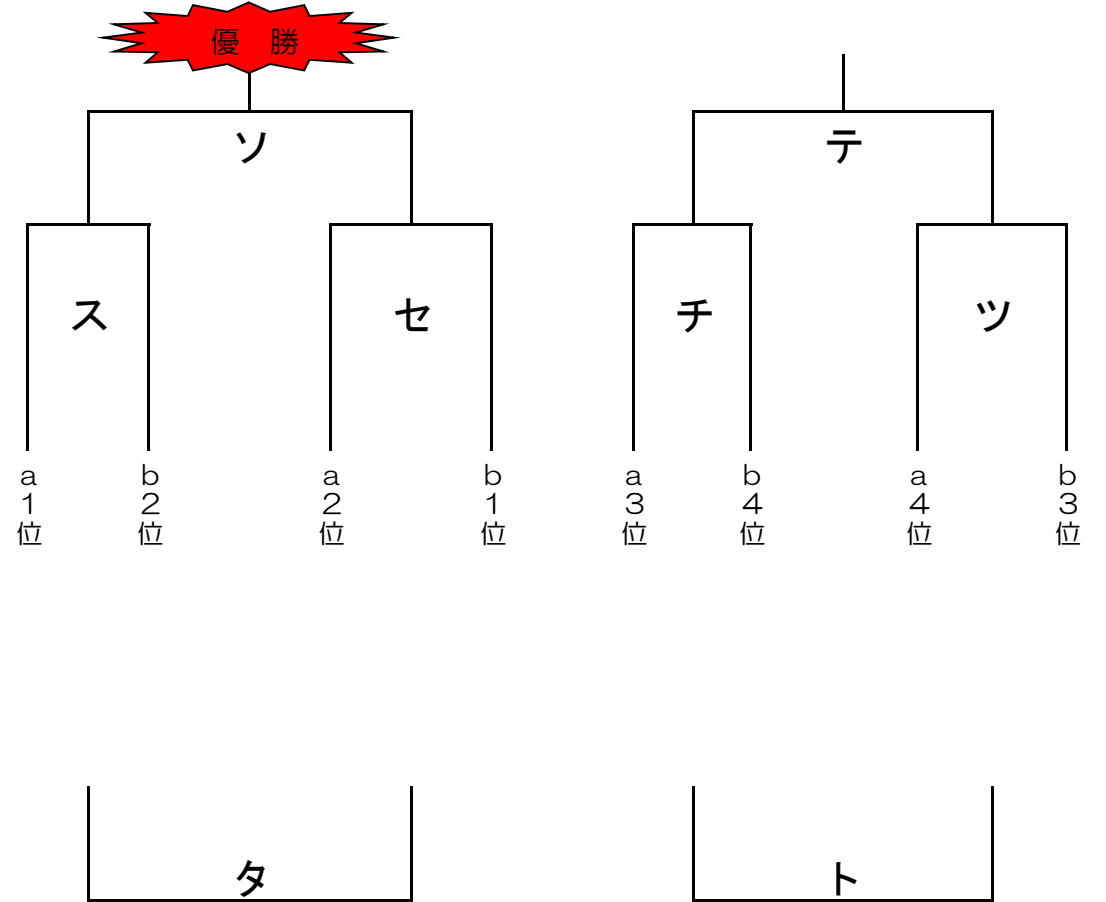

## ジュニア交流戦 組合せ【男子】

Aリーグ	津田南	さだ東	ベアーズ	香陽	開成	順位
津田南		と	な	に	ぬ	
さだ東			ね	の	は	
ベアーズ				ひ	ふ	
香陽					へ	
開成						

Bリーグ	枚二	樟葉K	リトル	田口山	順位
枚方第二		ほ	ま	み	
樟葉K			む	め	
リトルカンガルーズ				も	
田口山					

## ジュニア交流戦 組合せ【女子】

aリーグ	開成	枚二	田口山	さだ東	順位
開成		ナ	ニ	ヌ	
枚方第二			ネ	ノ	
田口山				ハ	
さだ東					

bリーグ	ベアーズ	樟葉SS	リトル	香陽	順位
ベアーズ		ヒ	フ	ヘ	
樟葉SS			ホ	マ	
リトルカンガルーズ				ミ	
香陽					

**試合時間【10月17日(土)】公式戦1日目 <総合体育館>**

	時間	Aコート	Bコート	Cコート
	8:45	準備(コート設営)を行います。		
1	9:10	あ	え	き
2	10:00	ア		カ
3	10:50	キ		シ
4	11:40	い	お	く
5	12:30	イ		オ
6	13:20	ク		サ
7	14:10	う	か	け
8	15:00	ウ		エ
9	15:50	ケ		コ
	16:40	後片づけを行います。		

●組合せの左側のチームが、オフィシャル席に向かって右側のベンチ、ユニフォームは淡色とします。

試合時間【10月24日(土)】ジュニア交流戦 <総合体育館>

	時間	Aコート	Bコート	Cコート
	9:10	準備(コート設営)を行います。		
1	10:00	と		△ (男子)
2	10:30	又		ホ
3	11:00	に		ね
4	11:30	ハ	め	マ
	12:00	昼休憩		
5	13:00	の	二	ぬ
6	13:30	≡	み	む
7	14:00	な	ナ	ヒ
8	14:30	は	ま	
9	15:00	ひ	ノ	フ
10	15:30		ほ	も
11	16:00	ふ	ネ	△ (女子)
	16:30	閉会式		

●組合せの左側のチームが、オフィシャル席に向かって右側のベンチ、ユニフォームは淡色とします。

**試合時間【10月25日(日)】公式戦2日目 <渚体育館>**

	時間	Aコート	Bコート
	8:45	準備(コート設営)を行います。	
1	9:10	こ	さ
2	10:05	ち	子
3	11:00	そ	ツ
4	11:55	つ	ス 女子準決勝1
5	12:50	ト	セ 女子準決勝2
6	13:45	し 男子準決勝1	す 男子準決勝2
7	14:40	て	テ
8	15:35	ソ 女子決勝	タ
9	16:30	せ 男子決勝	た
	17:25	閉会式	

●組合せの左側のチームが、オフィシャル席に向かって右側のベンチ、ユニフォームは淡色とします。



## 枚方総合体育館利用にあたっての徹底事項

### 【駐車場】

- ・ 体育館敷地内の駐車場利用は各チームのスタッフのみ利用するようお願いいたします
- ・ その他の保護者の車の駐車については、体育館から道を挟んだ臨時駐車場等をご利用ください。ただし、**駐車は4台（男女で8台）まで**にしてください。
- ・ **体育館玄関前での乗降は禁止とします。（荷物などの出し入れも禁止とします）**
- ・ 車中には貴重品等を置かないようお願いします。
- ・ 試合と関係がない幼児は駐車場で遊ばせないよう保護者への徹底をお願いします。

### 【観客席】

- ・ 観客席の1列目と2列目は応援席とします。よってチームとして1列目と2列目に場所を確保することを禁止とします。（自チームの試合が終了したら速やかに移動をお願いします）
- ・ 男女併せて42チームの参加となります。チームとしての観客席の場所確保はできるだけ最小限にするようご協力をお願いします。
- ・ 観客席最上段の通路でのウォーミングアップはフットワークのみとします。
- ・ フロアーから直接観客席に上られる階段（4ヶ所）の立入禁止区域での応援・撮影は禁止とします。（以前、幼児による転落事故が発生したため）
- ・ **Aコート、Cコートのベンチ上通路での試合観戦は禁止とします。**
- ・ 観客席での食事は禁止とします。

### 【応援】

- ・ フロアーでの応援はメンバー登録をしている選手以外は禁止とします。（男子の試合時に同じチームの女子がベンチ後ろでの応援や、OB、保護者がフロアーで応援することを禁止とします。）
- ・ 観客席での応援場所は自チームのベンチ側で応援してください。
- ・ フラッシュ撮影は禁止とします。

### 【昼食・食堂】

- ・ 食事をする時は食堂か食堂周辺のベンチで取るようお願いいたします。
- ・ 大会中の食堂利用は食事のみとします。（歓談、ミーティングは禁止）
- ・ 大会中は食堂内のゴミ箱の使用は禁止とします。チームが取りまとめて持ち帰るようお願いいたします。（自動販売機で購入した場合も持ち帰るようお願いいたします。ペットボトル、カップ、カップ麺容器、その他持ち込んだゴミも持ち帰るようお願いいたします）
- ・ カップ麺の残汁のみ指定されたところに捨ててください。
- ・ 各チームのゴミ袋（ビニール袋）には必ずチーム名をご記入ください。

### 【ゲーム、審判、オフィシャル】

- ・ 審判、オフィシャルを担当されているチーム必ず時間厳守でお集まりください。
- ・ オフィシャルにあたっているチームはできるだけ大人の方がオフィシャル主任として対応するようお願いいたします。
- ・ ユニフォーム（ビブス可）は必ず濃淡両方を準備ください。ユニフォームの色を間違えた場合は試合は実施しますが20-0の棄権試合とします。

### 【その他】

- ・ チーム関係者の方は必ず朝のミーティングに参加するようお願いいたします。
  - ・ 掲示されているトーナメント表に関係者以外の書き込みを禁止とします。
- 以上の内容が守れず何度も注意を受けているチームは、事務局で処分を決定します。

## 渚市民体育館利用にあたっての注意事項

- ①体育館の駐車台数に限りがあるため、1チーム（男女別：スタッフの車は除く）につき、  
駐車は4台（男女で8台）までにしてください。（可能な限り公共交通機関でお願いします。  
1チーム4台としても、他の団体の利用により駐車できない場合もあります。）
- ②駐車場の問題のほか、体育館内の待機スペースが少ないため、可能な限り、試合の時間  
に合わせて来場し、その日の試合が終了したら帰宅するようお願いします。（個人賞をも  
らう子はできれば表彰式まで残ってください）
- ③2階のアリーナの上の通路は、防災用の廊下のため、見学はできません。（チーム旗の設  
置のみ可能）
- ④2階のロビーからの試合観戦はしないでください。
- ⑤1階のロビーでは、他の利用者（トレーニングルームなど）の通り道になっているため、  
迷惑にならないようお願いします。特に、自動販売機前の机・椅子は利用しないでくだ  
さい。
- ⑥ウォーミングアップは、体育館の玄関を出て右側を回った自転車置場付近で、次の試合  
のチームが譲り合って行ってください。ただし、通路になっていますので、通行者の迷  
惑にならないようにしてください。なお、早朝は朝7：45分頃に駐車場・駐輪場への  
入り口の門が開く予定ですので、それよりも早く来ないようにしてください。（体育館へ  
の入館は、スタッフは朝8：30、子どもたちは朝8：45です）
- ⑦体育館付近の公園でのウォーミングアップはしないでください。（近辺の住民から苦情が  
出ています）
- ⑧保護者の応援は、自チームのベンチ後ろで行ってください。自チームの試合をしていな  
い時間帯はコートに入れません。